

MANUAL TECNICO DE INSTALACION

BASIC



AUTOMATISMO PARA PUERTAS DE GARAJE BASCULANTES DE CONTRAPESO



¡Atención! Antes de efectuar la instalación, leer atentamente el presente manual, que es parte integrante de este producto.



La marca CE es conforme con la directiva europea R&TTE 99/05CE

INDICE

1.	Contenido del Embalaje	2
2.	Datos Técnicos	2
	Prospecto General	3
3.	Dimensiones del Motorreductor	3
4.	Modalidad de Instalación	4
	Inconvenientes: Causas y Soluciones	7
	Sugerencias y Seguridades	8

1. CONTENIDO DEL EMBALAJE

1- Motorreductor



2. DATOS TECNICOS

Ancho máximo de la puerta	10mq	
Alimentación del Motor	230Vac	24Vdc
Corriente absorbida por el motor	1,3 A	1 A
Condensador	12,5µF	
Potencia del motor eléctrico	250W	50W
Revoluciones del motor	1400	1800
Clase de protección	IP 30	
Desbloqueo mecánico para maniobra de emergencia	Interno, con posibilidad de uso externo	
Temperatura de funcionamiento	-20° C / +55° C	
Peso motore	8 Kg	
Final de Carrera	Electromecánico	

PROSPECTO AUTOMATISMO TIPO Y NOMENCLATURA COMPONENTES

Instalación óptima

1. Larguero de fijación del motor
2. Motorreductor
3. Desbloqueo
4. Set de accesorios de montaje
5. Borde sensible de seguridad
6. Par de fotocélulas
7. Luz intermitente + antena radio
8. Central de mandos

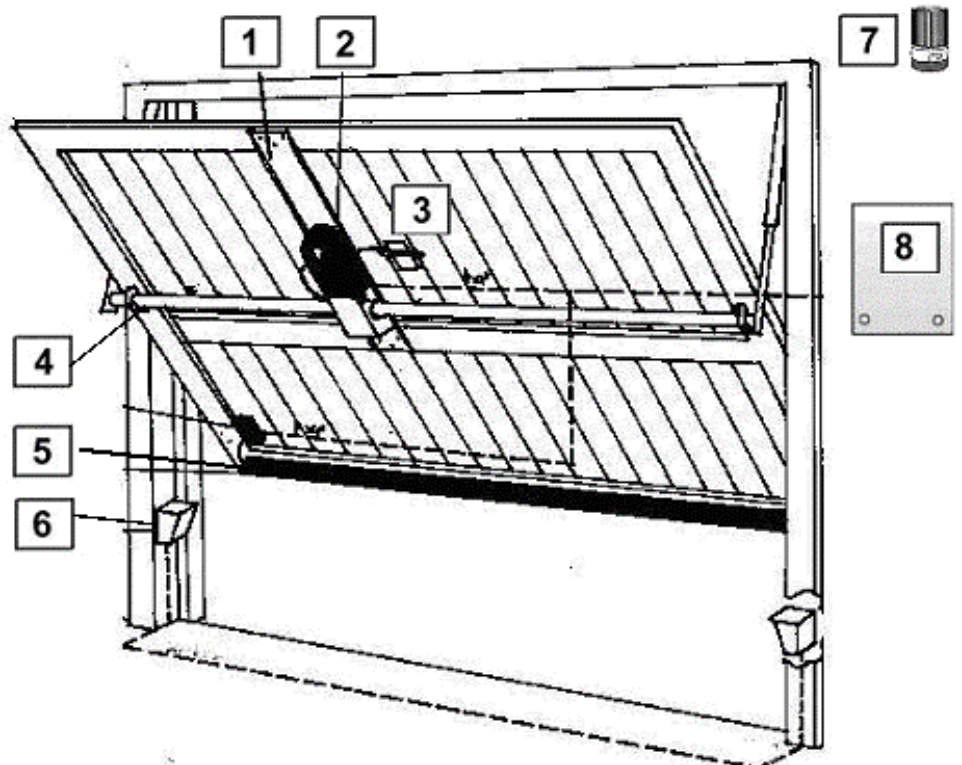

3 DIMENSIONES

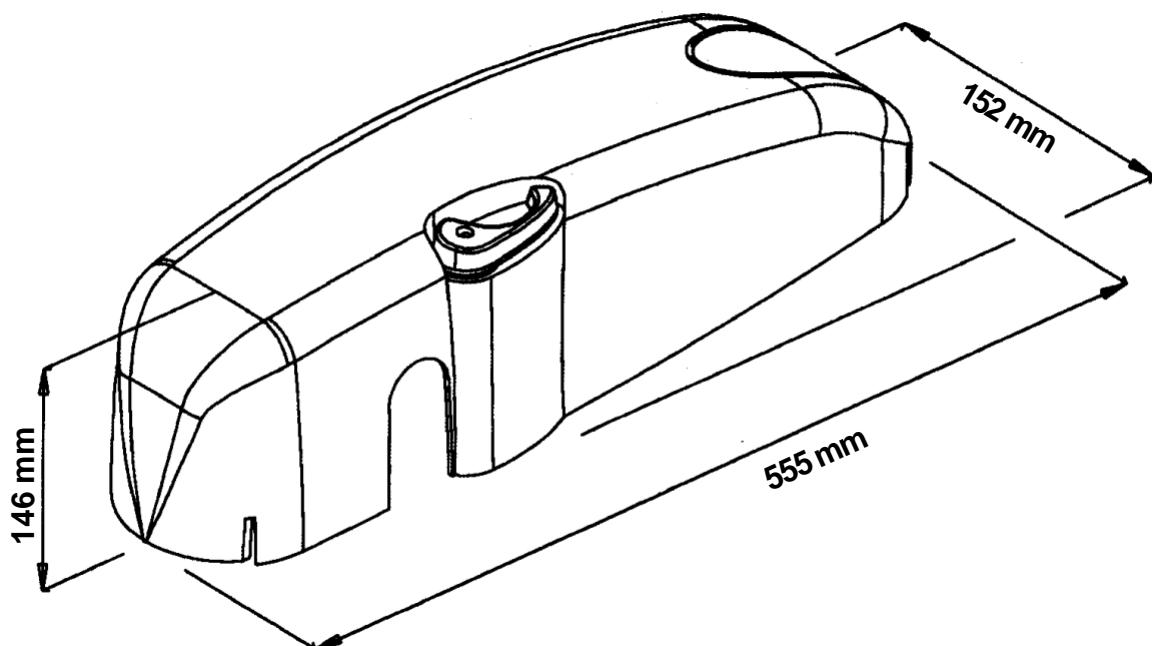

CONSIDERACIONES PARA LA INSTALACION

- Las operaciones de instalación y ensayo deben ser efectuadas únicamente por personal calificado para garantizar un funcionamiento correcto y seguro de la puerta motorizada.
- La Empresa, se exime de toda responsabilidad por los daños derivados de instalaciones erradas por incapacidad y/o negligencia.
- Antes de proceder al montaje del automatismo, verifique que la puerta funcione perfectamente y esté correctamente contrabalanceada.

Nota: prevea un aumento de los contrapesos equivalente al peso de la carpintería que se instalará en la puerta, además del peso del motor.

4 Modalidad de instalación

4.1. EJEMPLO MOTORIZACIÓN A UN MOTOR CON MONTAJE CENTRAL

FIJADO LARGUERO

Posicionar el larguero L soporte motor a la puerta, a una distancia de **100 mm** de la cerradura S de la puerta y fijar firmemente

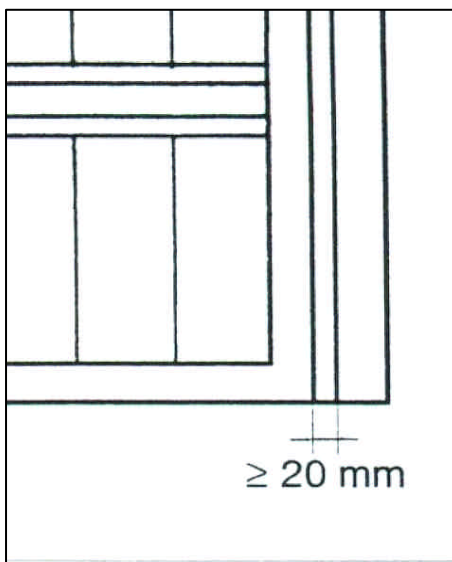
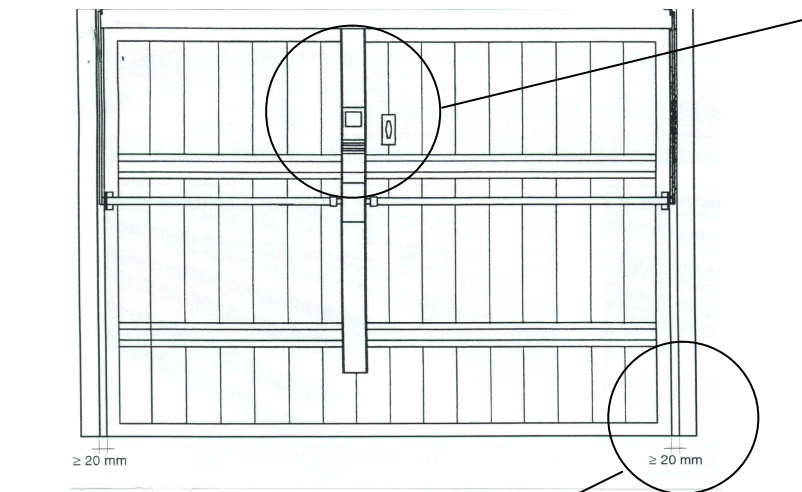
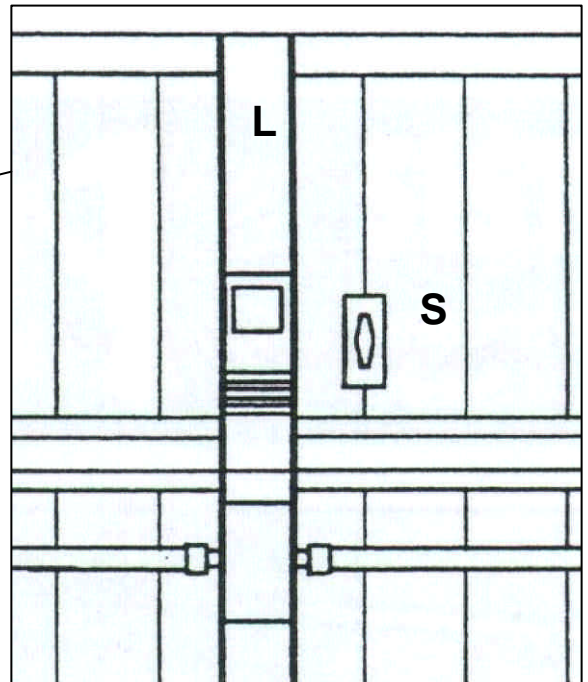

Posicionar y fijar firmemente la lámina anclaje del brazo telescópico al telar de la puerta de modo que, el movimiento del brazo, no se agregue al brazo existente.

Averiguar que existan al menos 20 mm de espacio entre el paño de la puerta y el cajón de los contrapesos.

Nota: Si no se logra utilizar el brazo telescópico recto, utilizar el curvo.

Posicionar y fijar firmemente el soporte tubo al paño de la puerta a una distancia entre los 50 y 100 mm hacia abajo, tomando como referencia el gozne ataco del brazo existente.

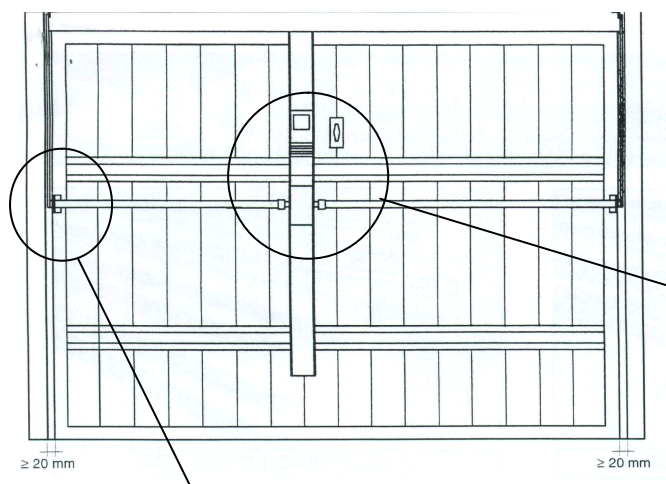
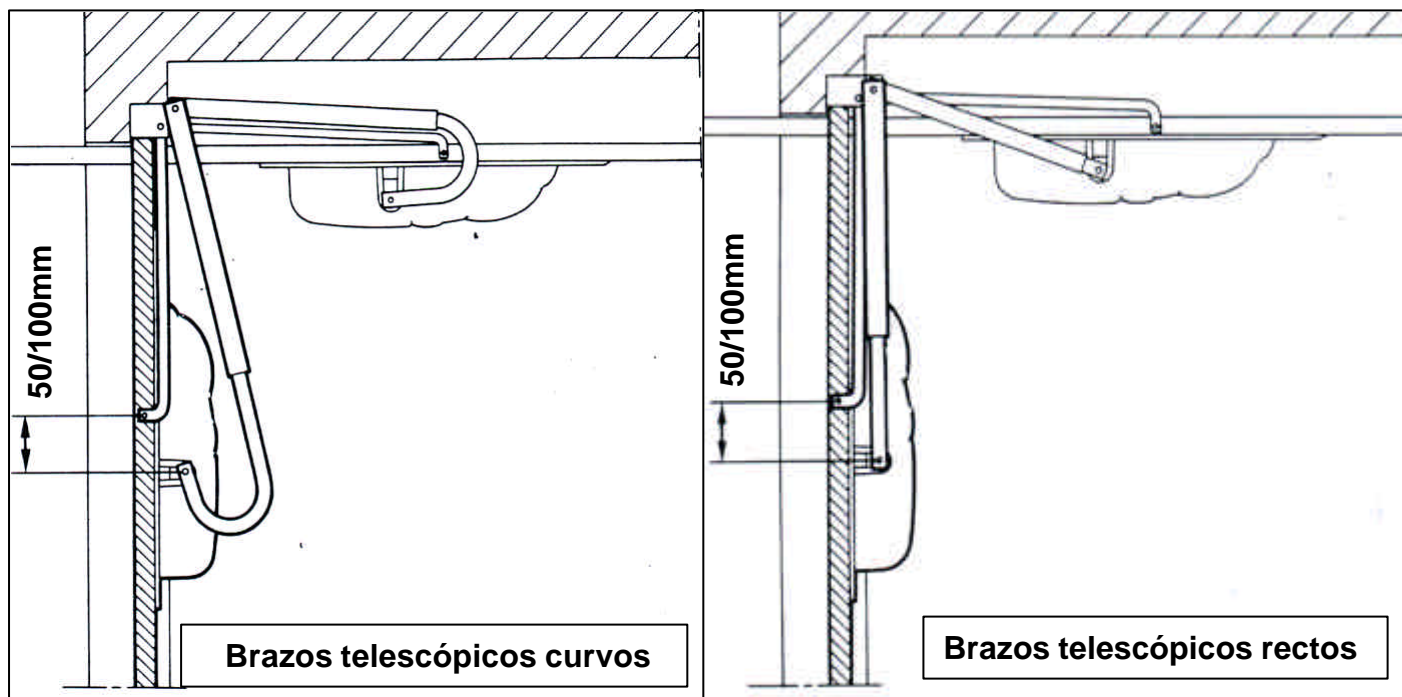

Posicionar el motor **M** sobre el larguero de modo que los piñones estén perfectamente en línea con los tubos y fijarlo.

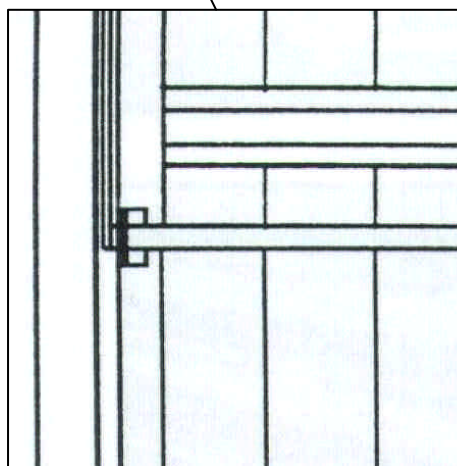
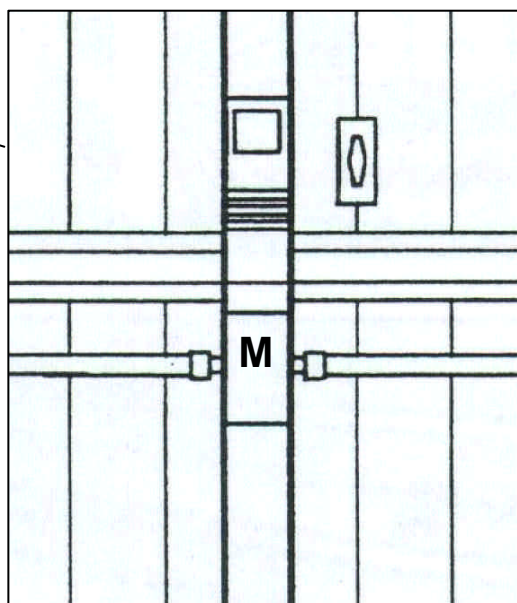

Fijar el tubo de transmisión al brazo telescópico.

EJEMPLO MOTORIZACIÓN A DOS MOTORES CON MONTAJE LATERAL

FIJADO LARGUEROS LATERALES

Posicionar los largueros L soporte motores a la puerta como en figura.

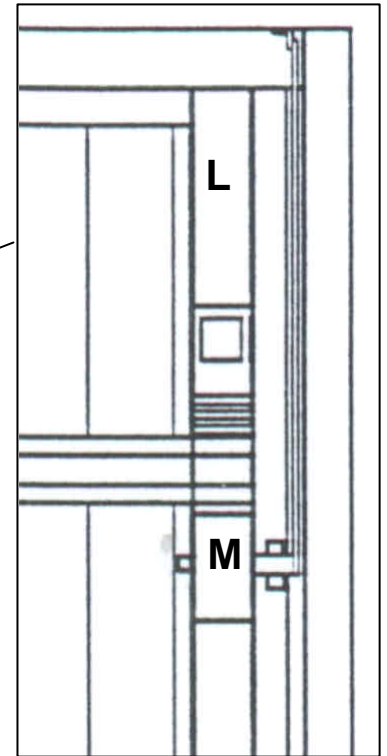
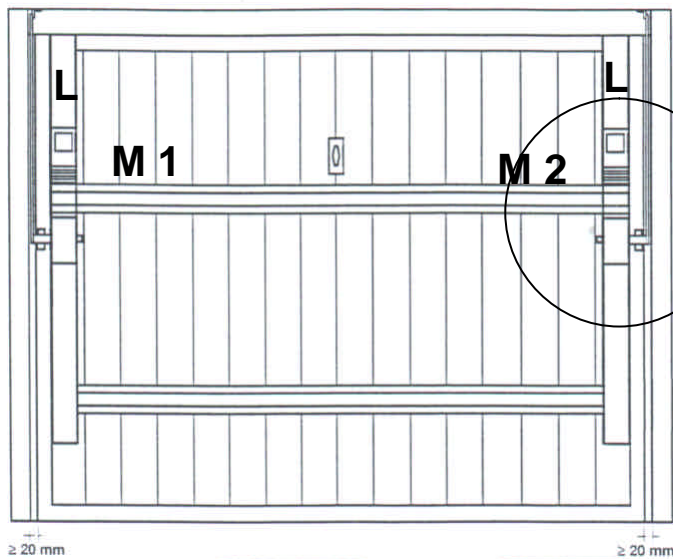

Posicionar y fijar los motores sobre los largueros con los piñones en línea con las arandelas de los brazos telescópicos a una distancia entre los 50 y 100 mm hacia abajo tomando como referencia el gozne ataco del brazo existente.

Nota: Si no se logra utilizar el brazo telescópico recto, utilizar el curvo.

REGULACIÓN CARRERA FINAL

- Cerrar la puerta.
 - Posicionar el diente de rueda (C) de modo que toque la manecilla del micro de FC de cierre y apretar la tuerca.
 - Abrir la puerta.
 - Posicionar el diente de rueda (C) de modo que toque la manecilla del micro de FC de abertura y apretar la tuerca.
- (También ver las especificaciones de la centralita electrónica)

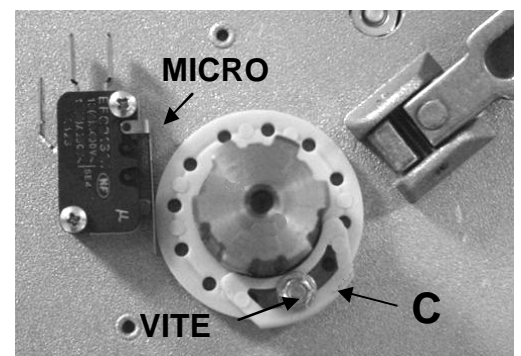

DESBLOQUEO MANUAL

En caso de falta de energía eléctrica, el motoreductor podrá ser desbloqueado manualmente efectuando con la palanca de desbloqueo una rotación de cerca 90°. Para bloquearlo nuevamente llevar la palanca de desbloqueo a la posición original.

Aplicar el desbloqueo a manija (OPTIONAL) para desbloquear del externo el motoreductor en caso de ausencia de corriente.

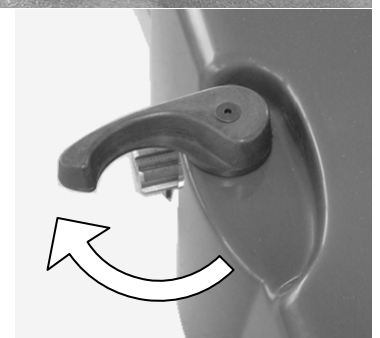

INCONVENIENTES – CAUSAS Y SOLUCIONES

INCONVENIENTE	CAUSA PROBABLE	SOLUCION
Ante un mando emitido con el radiomando o con el selector de llave, la cancela abre o el motor no arranca	Alimentación de red 230 volt ausente	Controlar el interruptor principal
	Presencia de STOP de emergencia	Controlar los selectores o mandos de STOP. Si no utilizados, controlar en la central, el puente en entrada contacto STOP
	Fusible quemado	Sustituirlo por otro fusible con las mismas características.
	Cable de alimentación del o de los motores no conectado o defectuoso.	Conectar el cable en el borne respectivo o sustituirlo.
	Hay un obstáculo en el medio de fotocélula o ésta no funciona	Verificar la conexión, remover obstáculo.
Ante un mando emitido con el radiomando no abre pero funciona con el mando de llave	El radiomando no ha sido memorizado o la batería está descargada	Efectuar el procedimiento de reconocimiento del radiomando en el receptor de radio o sustituir la batería por otra nueva.
Ante un mando emitido, el relampagueo del indicador luminoso es lento y la luz es baja	Fusible de 2 A quemado	Sustituirlo por otro fusible con las mismas características
La porta se mueve, pero se detiene	La fuerza del o de los motores es insuficiente	Modificar el valor con el trimmer FUERZA ubicado en la central
Ante un mando, el motor arranca pero la puerta no se mueve	Hay un obstáculo delante de la puerta, las bisagras están bloqueadas o se ha/n despegado el/los soporte/s de anclaje del motor	Eliminar el obstáculo de las hojas, reponer las bisagras, sustituir las o lubricarlas. Fijar el soporte del motor
	Si presente, no funciona la electrocerradura.	Verificar si está conectada o lubricarla

Nota - Si el inconveniente aún persiste, contactarse con el Revendedor mismo o con el Centro de Asistencia más cercano

ADVERTENCIAS PARA LA SEGURIDAD

Las presentes advertencias constituyen una parte integrante y esencial del producto y deben ser remitidas al usuario. Leerlas atentamente, ya que brindan importantes indicaciones relativas a la instalación, al uso y al mantenimiento. Es necesario conservar el presente módulo y transmitirlo a los nuevos utilizadores del equipo. La errada instalación o el uso inadecuado del producto podría representar una fuente de grave peligro.

INSTRUCCIONES PARA LA INSTALACION

La instalación debe ser efectuada por personal profesionalmente competente y respetando la legislación local, estatal, nacional y europea vigente.

Antes de iniciar la instalación controlar la integridad del producto.

La puesta en obra, las conexiones eléctricas y las regulaciones deben ser efectuadas a "La Perfección".

Los materiales de embalaje (caja, plástico, poliestireno, etc.) no deben ser dispersados en el ambiente ni dejados al alcance de los niños, ya que constituyen una potencial fuente de peligro.

No instalar el producto en ambientes donde existe peligro de explosión o interferidos por campos electromagnéticos. La presencia de gas o humos inflamables representa un grave peligro para la seguridad.

Prever, en la red de alimentación, una protección para extratensiones y un interruptor/seccionador y/o diferencial adecuados para el producto y en conformidad con las normas vigentes.

El constructor queda eximido de cualquier responsabilidad en el caso de instalación de dispositivos y/o componentes incompatibles para la integridad del producto, la seguridad y el funcionamiento.

Para la reparación o sustitución de las partes se deberán utilizar exclusivamente repuestos originales.

El instalador debe proporcionar todas las informaciones relativas al funcionamiento, mantenimiento y utilización de los componentes y de todo el sistema.

MANTENIMIENTO

Para garantizar la eficiencia del producto es indispensable que el personal profesionalmente competente lleve a cabo el mantenimiento en los tiempos preestablecidos por el instalador, por el productor y por la legislación vigente.

Las intervenciones de instalación, mantenimiento, reparación y limpieza deberán ser documentadas.

Dicha documentación debe ser conservada por el usuario y encontrarse a disposición del personal competente responsable.

ADVERTENCIAS PARA EL USUARIO

Leer atentamente las instrucciones y la documentación adjunta.

El producto deberá ser destinado al uso para el que ha sido específicamente concebido. Cualquier otro uso debe considerarse como inapropiado y, en consecuencia, peligroso. Asimismo, las informaciones contenidas en el presente documento y en la documentación adjunta podrán ser objeto de modificaciones sin previo aviso. De hecho, son suministradas a título indicativo para la aplicación del producto.

La sociedad queda eximida de cualquier responsabilidad.

Mantener los productos, dispositivos, documentación y cualquier otro elemento fuera del alcance de los niños.

En caso de mantenimiento, limpieza, avería o mal funcionamiento del producto, remover la alimentación y abstenerse de efectuar cualquier intento de intervención. Dirigirse únicamente al personal profesionalmente competente y encargado de realizar dicha tarea. El irrespeto por lo antes indicado podría generar situaciones de grave peligro.

LIMITES DE LA GARANTIA

La garantía es de 24 meses transcurridos a partir la fecha impresa en el producto y sólo es aplicable al primer comprador. Esta caduca en caso de: negligencia, error o uso inadecuado del producto, utilización de accesorios no conformes con las especificaciones del constructor, manipulaciones efectuadas por el cliente o por terceros, causas naturales (relámpagos, aluviones, incendios, etc.), revueltas, actos vandálicos, modificaciones de las condiciones ambientales del lugar de instalación. No comprende igualmente las partes sometidas a desgaste (baterías, etc.). La restitución del producto a ser reparado debe efectuarse en puerto franco destinatario. La Empresa devolverá el producto reparado al remitente en puerto debido. De lo contrario, la mercadería será reexpedida a su recepción o retenida al envío.

La compra del producto implica la plena aceptación de todas las condiciones de la garantía.